

Montering arbetsskiva/hängmappsram

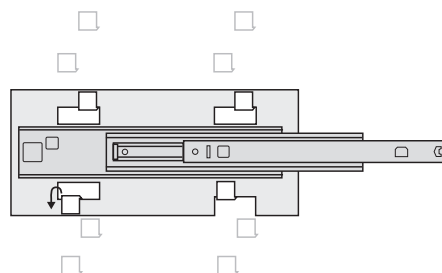

1. Montera först glidskenorna i skåpets gavlar. Se även bifogade inredningsförslag.



2. Fixera glidskenans fästplatta genom att vika inre, nedre fästblecket nedåt. Använd en skruvmejsel el. dyl. och slå lätt med en hammare.

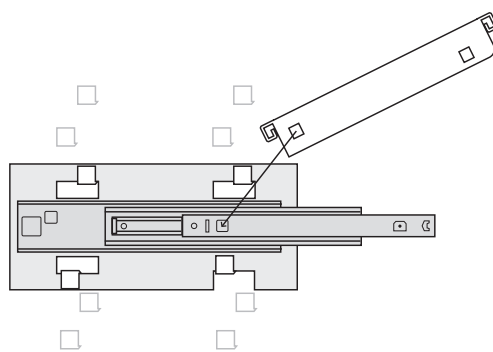

3. Montera arbetsskivan/hängmappsramen först i glidskenans bakre fäste.

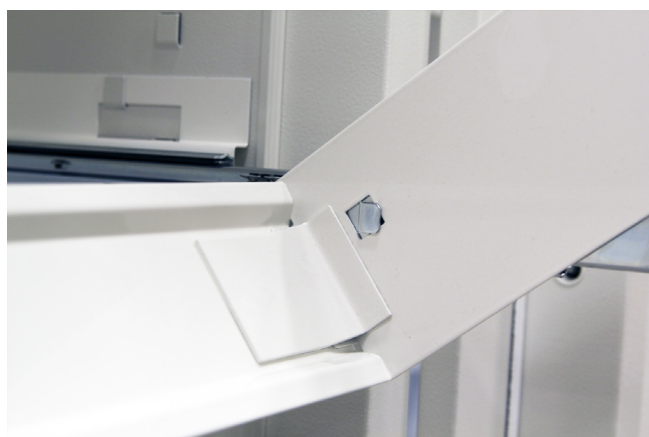

4. Fäll ner skivans framkant

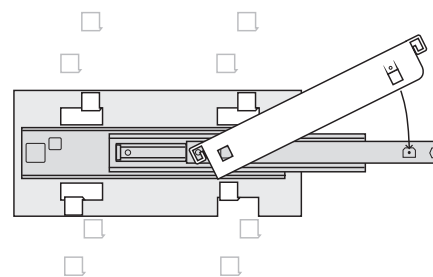

5. Tryck försiktigt fast arbetsskivan/hängmappsramen i glidskenans främre fäste. Böj ut, håll i sär glidskenan medan du trycker ner ramen för att undvika skrapmärken.

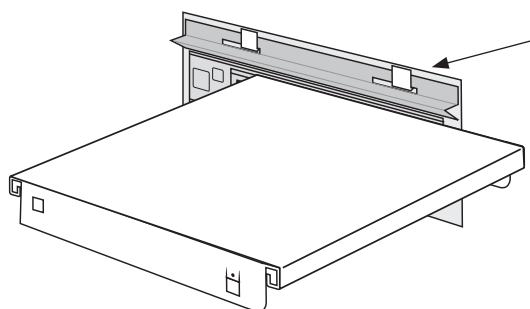
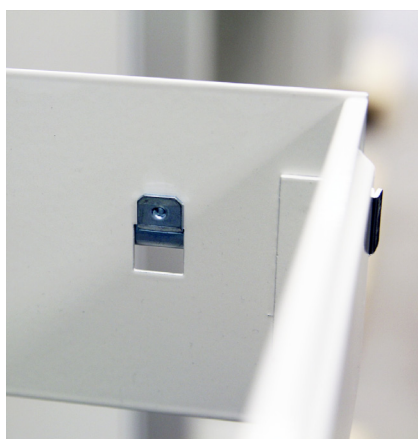
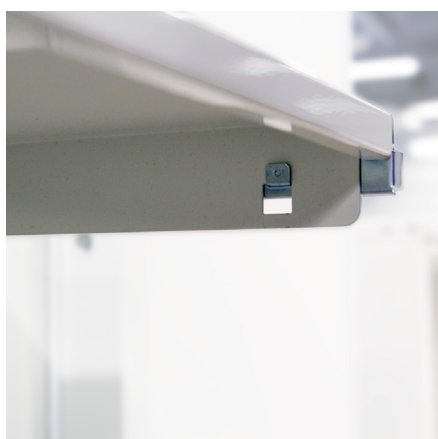

Tips: Hylla (hyllbärare) kan monteras på samma hyllsteg som används till arbets-skivan. Då förlorar man ingen höjd.

Secura Sweden AB

Telefon: 018-34 95 55, e-post: info@secura.se.

Mer information om våra produkter: www.secura.se